

TÉCNICO INTEGRADO 2018

CADERNO DE PROVAS

INSTRUÇÕES:

- **Só abra esse caderno após a autorização do fiscal da sala.**
- Ao abrir, verifique se contém **36 (trinta e seis)** questões objetivas e se elas estão devidamente ordenadas (01 a 36). Para cada questão há uma proposição e quatro alternativas (**a, b, c e d**). Caso este caderno esteja incompleto ou tenha imperfeições gráficas, comunique ao fiscal para que sejam tomadas as devidas providências.
- Você receberá um *Cartão Resposta*, para onde deverão ser transferidas as respostas das questões objetivas. **Lembre-se de que seu Cartão Resposta é nominal e insubstituível**, portanto, evite rasuras, emendas ou dobraduras.
- **Não é permitida a utilização de lápis, lapiseira, borracha ou corretivos para a realização das provas. Utilize apenas caneta esferográfica de tinta azul ou preta.**
- **ATENÇÃO:** ao preencher o *Cartão Resposta* observe o número da questão e a alternativa correspondente. Cada questão possui apenas 1 (uma) resposta correta e vale 1 (um) ponto. Não haverá pontuação para questões sem respostas ou com dupla marcação.
- No *Cartão Resposta*, preencha todo o espaço correspondente à alternativa escolhida conforme indicação no próprio cartão, tendo o cuidado de não ultrapassar os limites e nem fazer borrões.
- Assine o *Cartão Resposta* no local indicado, não ultrapassando os limites demarcados.

ATENÇÃO:

- É proibido utilizar, durante a realização das provas, qualquer aparelho eletrônico (bip, telefone celular, relógio de qualquer tipo, *walkman, discman, mp3, Ipod*, agenda eletrônica, calculadora, *notebook, palmtop*, receptor, gravador ou outros equipamentos similares). Também não é permitido consultar livros, revistas, folhetos e anotações. **O candidato que for surpreendido portando qualquer desses itens será eliminado do processo seletivo.**
- A duração das provas é de **3 (três) horas**, já incluído o tempo destinado à identificação do candidato e ao preenchimento do *Cartão Resposta*.
- Somente será permitida a saída definitiva de candidatos da sala de realização da prova, levando consigo o Caderno de Provas, depois de decorrida 1 (uma) hora.
- Os três últimos candidatos só poderão deixar a sala juntos e após assinarem a ata de realização das provas.

BOA PROVA!

LÍNGUA PORTUGUESA

Leia o texto 1 e responda às questões 1 e 2.

TEXTO 1

“É preciso parar.

Estou com saúde de mim. **Ando pouco recolhida, atendendo demais ao telefone, escrevo depressa, vivo depressa.** Onde está eu?

Preciso fazer um retiro espiritual e encontrar-me enfim – enfim, mas que medo - medo de mim mesma”.

LISPECTOR, Clarice. **A descoberta do mundo**. Rio de Janeiro: Rocco, 1999.

1. Em relação ao texto 1, é correto afirmar que o eu lírico
 - a) sente-se feliz com suas atividades, mas deseja diminuir o ritmo para se dedicar à interiorização.
 - b) está incomodado porque, em função da correria do dia a dia, sente-se distante de si e percebe a necessidade de um momento de tranquilidade, mas, ao mesmo tempo, teme-o.
 - c) teme diminuir o ritmo de suas atividades e sentir-se entediado.
 - d) sente-se realizado com a correria do dia a dia, que lhe permite distanciar-se de si, pois teme desacelerar e reencontrar-se.
2. Em relação à pontuação do trecho em negrito, no texto 1, é correto afirmar que as vírgulas estão separando as orações
 - a) coordenadas assindéticas.
 - b) coordenadas sindéticas.
 - c) subordinadas substantivas.
 - d) subordinadas da principal.

Leia o texto 2 e responda às questões 3 e 4.

TEXTO 2

Carlos Henrique, venha para dentro. Está na hora do jantar. Lave as mãos e venha para mesa.

3. Em relação ao uso da vírgula no texto 2, é correto afirmar que se justifica para separar o
 - a) aposto.
 - b) vocativo.
 - c) adjunto adverbial.
 - d) agente da passiva.
4. Em relação ao texto 2, é correto afirmar que é composto por
 - a) 5 orações e 3 frases.
 - b) 3 frases e 3 orações.
 - c) 4 frases e 4 orações.
 - d) 3 frases e 4 orações.

Leia o texto 03 e responda às questões 5 e 6.

TEXTO 3

Autopsicografia

O poeta é um fingidor.
Finge tão completamente
Que chega a fingir que é dor
A dor que deveras sente.
E os que leem o que escreve,
Na dor lida sentem bem,

Não as duas que ele teve,
Mas só a que eles não têm.
E assim nas calhas de roda
Gira, a entreter a razão,
Esse comboio de corda
Que se chama coração.

PESSOA, Fernando. *Cancioneiro*. Ciberfil Literatura Digital, 2002, p. 23. Disponível em: <www.dominiopublico.gov.br/download/texto/ph000003.pdf>.
Acesso em: 16 out. 2017.

5. O sujeito do segundo verso do texto 3 é
- a dor.
 - um fingidor.
 - o poeta.
 - completamente.
6. Em relação à classe gramatical, a palavra “fingidor” é um
- substantivo.
 - adjetivo.
 - advérbio.
 - artigo.

TEXTO 4



Disponível em: <haroldokennedy.blogspot.com.br/2006/01/tirinha-mais-triste-de-todos-os.html>. Acesso em: 16 out. 2017.

7. Observando os elementos verbais e não verbais da tirinha de Calvin e Haroldo, é **correto** afirmar que
- Calvin continua sua atividade, mesmo tendo sido informado de que ela é apenas para quinta-feira.
 - Calvin afirma que realmente precisa terminar a tarefa.
 - basta ler os componentes verbais do texto para apreender o sentido completo do texto.
 - a observação da imagem do último quadrinho mostra que os remédios levam Calvin a enxergar Haroldo como realmente é, um bicho de pelúcia.
- Somente I, II e IV são verdadeiras.
 - Somente I e IV são verdadeiras.
 - Somente II e IV são verdadeiras.
 - Somente a IV é verdadeira.

Leia o texto 5 e responda às questões de 8 a 10.

TEXTO 5

Gestação na Adolescência

Cristiane Zoller

A gestação na adolescência tem aumentado cada vez mais e por isso é foco de grande discussão. A preocupação que se cria é concernente aos riscos envolvidos nesse tipo de gestação.

Geralmente gestantes adolescentes apresentam problemas como anemia, desnutrição, carências nutricionais, tabagismo, problemas emocionais e familiares, aliados à baixa escolaridade e inexperiência, que agravam, ainda mais, os riscos durante a gestação, tanto para a mãe como para o bebê.

Outro fator importante, que gera mais riscos para o bebê e que deve ser considerado, é a imaturidade ginecológica, já que a adolescente só possuirá a tal maturidade 5 anos após a sua menarca (1ª menstruação), possuindo desta forma mais riscos para o bebê. A partir do momento em que a jovem alcança a maturidade biológica ideal, seu organismo está pronto para a gestação, que envolve o crescimento ideal dos ossos, principalmente o pélvico, importante para o desenvolvimento do bebê e para o parto.

Disponível em: <<http://www.infoescola.com/sexualidade/gestacaonaadolescencia/>>
Acesso em: 16 out. 2017. [Adaptado].

8. De acordo com o texto 5, é **correto** afirmar que
- a imaturidade ginecológica impede que a menina engravide.
 - o organismo da jovem só estará realmente pronto para a gestação quando ela alcançar a maturidade biológica.
 - o fim da imaturidade ginecológica é marcado pela menarca, 5 anos após a 1ª menstruação.
 - o crescimento ideal dos ossos, principalmente o pélvico, acontece logo após a menarca.
-
9. De acordo com o texto 5,
- a preocupação com a gestação na adolescência é algo recente.
 - a gestação na adolescência causa problemas como anemia e desnutrição.
 - anemia e desnutrição não são riscos reais, nem para mãe nem para o bebê, na gestação na adolescência.
 - há uma relação entre gestantes adolescentes e problemas emocionais e familiares, baixa escolaridade e inexperiência.
-
10. O principal objetivo do texto 5 é discutir as questões
- biológicas e de saúde que envolvem a gestação na adolescência.
 - de saúde e psicológicas que envolvem a gestação na adolescência.
 - socioeconômicas e biológicas que envolvem a gestação na adolescência.
 - psicológicas da mãe e do bebê.
-

MATEMÁTICA

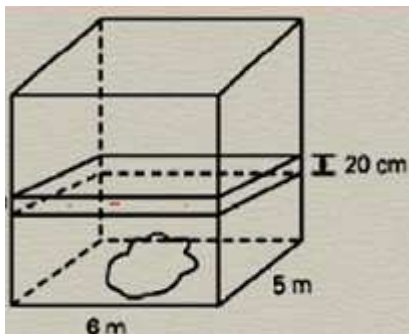

11. Considere um aquário em forma de paralelepípedo reto de base retangular, contendo água até certo nível e com dimensões da base, medindo 6 metros e 5 metros. Após a imersão de certo objeto sólido nesse aquário, o nível da água subiu 20 cm sem que água transbordasse. Nessas condições, é **correto** afirmar que o volume desse objeto sólido em metros cúbicos é de
- $0,6 \text{ m}^3$.
 - 6 m^3 .
 - 60 m^3 .
 - 600 m^3 .
-
12. Há duas torneiras para encher um tanque com água. A primeira consegue encher o tanque em dez minutos e a outra enche o mesmo tanque em 15 minutos. Nessas condições, as duas torneiras abertas, simultaneamente, enchem o tanque em
- 5 minutos.
 - 5,5 minutos.
 - 6 minutos.
 - 6,5 minutos.
-
13. Ana trabalha em um ateliê de costura de roupas para festa, cumprindo 40 horas semanais e fazendo horas extras conforme a necessidade do ateliê para atendimento das encomendas dos clientes. Ela ganha R\$ 20,00 por hora normal e 20% de acréscimo nas horas extras. Nestes termos, Ana receberá, em uma certa semana em que trabalhou 14 horas extras, a quantia de
- R\$ 1024,00.
 - R\$ 1108,00.
 - R\$ 1136,00.
 - R\$ 1144,00.
-

14. Bruno mora em Goiânia e trabalha em Anápolis. Habitualmente, Bruno percorre o percurso de ida ao trabalho a uma velocidade média de 80 km/h, gastando 30 minutos. Certo dia decidiu fazer esse percurso com uma velocidade média 25 % superior à velocidade média habitual. Nessas condições, o tempo gasto na viagem diminuirá em relação ao tempo anteriormente demandado com velocidade média habitual, em
- 6 minutos.
 - 8 minutos.
 - 10 minutos.
 - 12 minutos.

15. O valor da expressão aritmética abaixo é equivalente a

$$\frac{2^{-1} - (-2)^2 + (-2)^{-1}}{2^2 + 2^{-2}}$$

- 8/17.
 - 8/17.
 - 16/17.
 - 16/17.
16. Na fase final da construção de um ginásio, um pedreiro necessita ladrilhar o chão que representa uma base retangular, cujas dimensões são 18 metros e 32 metros. Os ladrilhos utilizados são quadrados com 24 centímetros de lado. O número de ladrilhos necessários para revestir o espaço é de
- 100.000.
 - 10.000.
 - 1.000.
 - 100.
17. Num posto de combustível em Goiânia, observou-se a mudança do preço do litro da gasolina no intervalo de três dias consecutivos. No segundo dia, houve um aumento do preço do litro da gasolina de 20% em relação ao primeiro dia e, no terceiro dia, o aumento foi de 10% em relação ao segundo dia. É **correto** afirmar que o aumento percentual do preço do litro da gasolina do primeiro dia para o terceiro dia foi de
- 32%.
 - 30%.
 - 12%.
 - 2%.
18. Carol e Pablo vão lanchar em uma padaria. Enquanto, Carol come três pães de queijo e toma um café, Pablo come dois pães de queijo e toma dois cafés. Eles pagam R\$ 4,20 e R\$ 3,60 respectivamente, pelo que consumiram. É **correto** afirmar que o preço a ser pago por um café acrescido de um pão de queijo nessa padaria é de
- R\$ 1,60.
 - R\$ 1,80.
 - R\$ 2,00.
 - R\$ 2,20.

Rascunho

CIÊNCIAS

19. Durante uma olimpíada do conhecimento realizada na escola, Paulinho recebeu um cartão com as seguintes informações sobre um importante bioma brasileiro:

- localizado em região que apresenta clima com duas estações bem marcadas: uma chuvosa e outra seca;
- apresenta solo pobre em nutrientes e rico em alumínio;
- possui vegetação formada por árvores esparsas, com troncos tortuosos, revestidos por casca espessa e com folhas coriáceas recobertas por pelos; além de arbustos e gramíneas;
- sua fauna típica é muito variada, com animais como veado-campeiro, tamanduá-bandeira, lobo-guará, capivara, seriema, quero-quero, dentre outros;
- sofre com a devastação provocada pelas queimadas e pelo desmatamento.

Que bioma brasileiro está descrito no cartão recebido por Paulinho durante essa olimpíada do conhecimento?

- Caatinga.
- Mata de araucárias.
- Campos.
- Cerrado.

20. O cloreto de sódio (NaCl), popularmente conhecido como sal de cozinha, apresenta larga aplicação na culinária. Porém, seu consumo excessivo pode trazer danos à saúde das pessoas, principalmente por aumentar a pressão do sangue nas artérias. A molécula é formada pelos elementos químicos sódio (Na), que apresenta número atômico 11 ($Z=11$) e número de massa 23 ($A=23$), e cloro (Cl), que apresenta número atômico 17 ($Z=17$) e número de massa 35 ($A=35$). Tendo por base estas informações, é **correto** afirmar que

- o átomo de sódio (Na) possui 11 prótons e 12 nêutrons.
- o átomo de sódio (Na) possui 11 elétrons e 23 nêutrons.
- o átomo de cloro (Cl) possui 17 elétrons e 35 prótons.
- o átomo de cloro (Cl) possui 35 elétrons e 17 prótons.

21. Em um livro de Ciências, um estudante encontrou a seguinte teia alimentar.

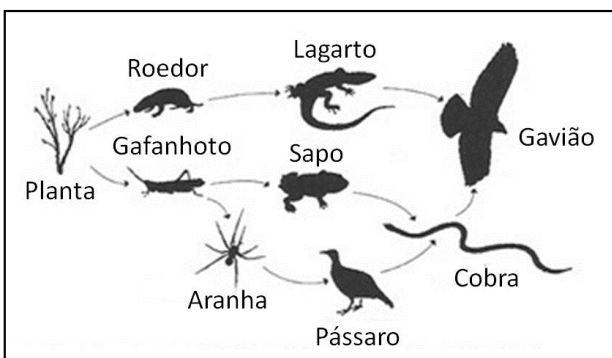

Das alternativas a seguir, qual delas apresenta uma afirmação **correta** a respeito da teia alimentar representada na figura encontrada nesse livro?

- Nessa teia alimentar, a planta ocupa o primeiro nível trófico, correspondente aos produtores.
- Nessa teia alimentar, o gavião ocupa sempre o último nível trófico, por ser um decompositor.
- Nessa teia alimentar, o lagarto, o sapo e o pássaro são consumidores secundários.
- Nessa teia alimentar, apenas a cobra ocupa dois níveis tróficos diferentes.

Disponível em: <<http://wesleibio.blogspot.com.br/2016/02/cadeia-alimentar.html>>. Acesso em: 18 out. 2017.

22. Pedrinho, que mora na cidade de Rio Verde (GO), está viajando com sua família para passar o final de semana, curtindo as belezas naturais e históricas de Pirenópolis, cidade turística localizada na região central do estado de Goiás, a cerca de 360 Km de Rio Verde. Se Pedrinho e a família saíram de Rio Verde pontualmente às 17 horas e chegaram à cidade de Pirenópolis às 21 horas, qual foi a velocidade escalar média desenvolvida durante o trajeto de Rio Verde a Pirenópolis?

- 60 Km/h.
- 70 Km/h.
- 80 Km/h.
- 90 Km/h.

23. Durante a realização de um trabalho escolar, Patrícia desenhou o esquema de uma célula eucariótica animal em um cartaz, conforme apresentado na figura a seguir.

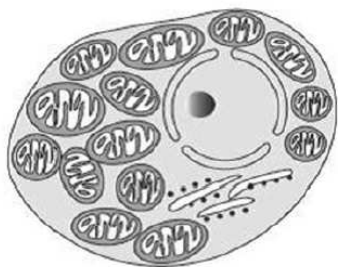

Observando-se o esquema da célula desenhada por Patrícia em seu trabalho, percebe-se, no citoplasma, a presença de grande quantidade de uma organela celular envolvida por duas membranas lipoproteicas, a qual é responsável pela obtenção de energia na célula por meio do processo de respiração celular aeróbia. Que organela citoplasmática é essa?

- a) Cloroplasto.
 - b) Mitocôndria.
 - c) Lisossomo.
 - d) Retículo endoplasmático rugoso.
24. Mariana estava estudando a atmosfera terrestre e sua composição de gases para fazer uma prova de Ciências. Para ajudá-la, seu amigo Carlinhos lhe emprestou um pequeno resumo que havia feito com algumas informações sobre o assunto. Dentre as afirmações feitas por Carlinhos nas suas anotações, assinale a alternativa que apresenta uma informação **correta** sobre a atmosfera terrestre.
- a) Ao subir uma montanha, observa-se diminuição gradativa da pressão atmosférica e aumento do teor de oxigênio presente no ar.
 - b) O oxigênio, utilizado na respiração dos seres aeróbios, é produzido durante a fotossíntese e corresponde ao gás encontrado em maior abundância no ar da troposfera.
 - c) A camada de ozônio presente na estratosfera é responsável por bloquear parte dos raios ultravioleta do sol que chegam à atmosfera terrestre.
 - d) O gás carbônico, usado pelas plantas e pelas algas na fotossíntese, é produzido durante a respiração dos seres aeróbios, mas não é obtido durante a queima de combustíveis fósseis.

HISTÓRIA

25. Leia o texto do jornalista Aristides Lobo acerca da proclamação da República no Brasil:

“Eu quisera poder dar a esta data a denominação seguinte: 15 de Novembro, primeiro ano de República; mas não posso infelizmente fazê-lo. O que se fez é um degrau, talvez nem tanto, para o advento da grande era.

Em todo caso, o que está feito, pode ser muito, se os homens que vão tomar a responsabilidade do poder tiverem juízo, patriotismo e sincero amor à liberdade.

Como trabalho de saneamento, a obra é edificante. Por ora, a cor do governo é puramente militar, e deverá ser assim. O fato foi deles, deles só, porque a colaboração do elemento civil foi quase nula.

O povo assistiu àquilo bestializado, atônito, surpreso, sem conhecer o que significava.

Muitos acreditaram seriamente estar vendo uma parada [...]

O entusiasmo veio depois, veio mesmo lentamente, quebrando o enleio dos espíritos [...].

Mas voltamos ao fato da ação ou do papel governamental. Estamos em presença de um esboço, rude, incompletamente amorfo”.

Carta do Rio. Diário popular, 15 de nov. 1889. In: RODRIGUES, Joelza Ester. **Projeto Athos: História, 8º ano**. 1ª ed. São Paulo: FTD, 2014, p. 215.

Marque a alternativa que resume a forma como Aristides Lobo vê a passagem da Monarquia à República no Brasil.

- a) A presença do elemento civil na transição política para a República demonstra que o povo compreendeu o projeto político do novo governo.
- b) A proclamação da República se efetivou no primeiro momento num advento da grande era, já que o governo possuía projeto político sólido.
- c) A proclamação da República apresentou mudanças sociais significativas, apontando um passo importante para as futuras mudanças políticas.
- d) Houve falta de participação popular na transição política para a República, apontando que o governo era majoritariamente formado por militares e não possuía projeto definido nem apoio civil, fazendo o autor concluir que o povo assistiu àquilo bestializado.

26. Leia o texto abaixo:

“A Europa medieval consumia por toda parte praticamente os mesmos alimentos e bebidas, preparados quase que da mesma maneira [...] O aristocrata, eclesiástico ou leigo, recebia de seus camponeses, pelo uso da terra, prestações em serviço e produtos agrícolas. Podia, assim, consumir de tudo. Detentor de vários senhorios, um aristocrata não se fixava numa certa terra, morando cada parte do ano numa região, onde consumia a parcela da produção local que lhe cabia. Podia, então, ter alimentos o ano todo [...] Apesar disso, o cardápio não era muito variado. Os legumes e verduras não estavam muito presentes, porque, sendo considerados produtos pouco nobres e de digestão difícil, ficavam reservados para os dias de jejum [...] A base da alimentação aristocrática era, portanto, carnívora. Carne de animais domésticos [...] Carne de caça [...] Carne de aves [...]. Carne de peixe [...] A alimentação camponesa estava baseada nos cereais, que forneciam as calorias necessárias para o esforço físico nas tarefas rurais. Cereais preparados sob a forma de papas e mingaus e especialmente de pão [...] Este acompanhamento da comida camponesa era quase sempre vegetal, de legumes e verduras cultivados no lote que cabia a cada família nas terras do senhor. A carne era rara [...] Mas era possível criar uma ou duas ovelhas e obter assim um pouco de leite e fabricar algum queijo. Também se criavam algumas galinhas e patos, consumidos em ocasiões especiais [...]”.

FRANCO JR., Hilário. **A Idade Média: nascimento do Ocidente**. São Paulo: Brasiliense, 2008, p. 130 e 132.

A análise dos hábitos alimentares durante a Idade Média contribui para a compreensão do cotidiano desse período, bem como das estruturas sociais. Sobre as informações contida no texto, é **correto** afirmar que

- a) a alimentação aristocrática era bastante variada e composta, sempre, por verduras, legumes, cereais e carnes.
- b) a base da alimentação camponesa era de cereais, fonte de calorias necessárias para o esforço físico nas tarefas rurais.
- c) o consumo de carne pelos camponeses era hábito cotidiano, visto que criavam animais como galinhas, carneiros, ovelhas e patos.
- d) a alimentação da aristocracia era produzida fora de seus domínios, o que contribuía para ampliação do comércio local.

27. No texto abaixo o historiador Pedro Paulo Funari explica a complexidade das divisões sociais em Roma na Antiguidade.

“[...] Duas grandes divisões mantiveram-se essenciais para os romanos: sempre houve cidadãos e não cidadãos, e livres e não livres. Os livres eram divididos em dois grupos: aqueles de nascimento livre e os libertos, ou ex-escravos alforriados. Os livres de nascimento podiam ser cidadãos romanos ou não cidadãos, tendo os cidadãos direitos que não estavam disponíveis para os outros. Não cidadãos de nascimento livre podiam [...] receber a cidadania romana. [...] um escravo podia deixar de ser escravo e tornar-se livre, e um não cidadão podia tornar-se cidadão. [...] De modo geral, pode-se dizer que sempre houve possibilidade de mudar de posição, na sociedade romana, mas, em toda a história de Roma, sempre houve dois grandes grupos sociais: as classes subalternas e as classes altas, ou pessoas de poucas posses e aquelas com muitos recursos [...]”.

FUNARI, Pedro Paulo. **Grécia e Roma**. São Paulo: Contexto, 2001, p. 94-96.

Acerca das divisões sociais em Roma na Antiguidade, abordadas pelo historiador no texto acima, é **correto** afirmar que

- a) todo homem livre era cidadão.
- b) o escravo poderia ser alforriado, então, tornava-se cidadão.
- c) não cidadãos de nascimento livre podiam receber a cidadania romana.
- d) havia uma classe média, composta pelas pessoas que conseguiam mudar de condição social.

28. **A liberdade do cristão** (*De Libertate Christiana*) é o título de uma das obras de Martinho Lutero, datada do ano 1520. Leia os trechos desta obra a seguir:

“[...] Obras boas e justas jamais fazem um homem bom e justo, mas um homem bom e justo faz boas obras [...] Obras más não fazem um homem mau, mas um homem mau faz más obras [...]”

[...] aquele que não tem fé não pode tirar proveito de nenhuma boa obra para se justificar e assegurar sua salvação. Em contrapartida, não é nenhuma de suas obras más que o tornam mau nem o condena, mas sua falta de fé que torna a pessoa e a árvore má e que faz obras más e malditas. Por isso, para se tornar justo ou mau, não se começa pelas obras, mas pela fé [...]”

Disponível em: <<http://teologia-vida.blogspot.com.br/2007/12/liberdade-do-cristo-de-martinho-lutero.html>>. Acesso em: 3 fev. 2015.

Na concepção de Lutero presente nos trechos acima, a salvação do homem é alcançada

- a) pela obtenção do perdão, como a compra de indulgência.
- b) por algumas pessoas que já possuem a salvação garantida: estas recebem sinais, como a justiça.
- c) por meio de ações sociais e justas, como a caridade.
- d) por meio da fé.

29. Leia o texto abaixo:

“[...] Na rua. Na praça. Na casa. Na cidade. No campo. O escravo ficou dentro de todos nós, qualquer que seja a nossa origem. Afinal, sem a escravidão o Brasil não existiria como hoje é, não teria sequer ocupado os imensos espaços que os portugueses lhe desenharam. Com ou sem remorsos, a escravidão é o processo mais longo e mais importante de nossa história”.

SILVA, Alberto da Costa e. O Brasil, a África e o Atlântico no século XIX. Estudos Avançados, 1994, p. 40. In: BRAICK, Patrícia Ramos. **Estudar História: das origens do homem à era digital**. São Paulo: Moderna, 2015, p. 198.

O autor do texto considera a escravidão o processo mais importante da história brasileira. No que se refere à escravidão e sua relação com a história brasileira, é **correto** afirmar que

- a) a escravidão no Brasil durou mais de três séculos: período significativo para trocas e assimilações culturais e foi, na concepção do autor, o processo mais importante da nossa história.
- b) a escravidão foi mera transposição de estruturas já presentes na Europa e na África.
- c) o número de escravos sempre foi pequeno em comparação com as demais categorias sociais e a escravidão pouco importante para a economia colonial.
- d) a escravidão no Brasil teve papel importante na colonização do território, mas a escravidão produziu efeitos apenas nas estruturas econômicas da colônia.

30. No século XX vários países viveram a Ditadura Militar, inclusive o Brasil. Neste contexto, muitas pessoas se opuseram ao regime militar e manifestaram sua insatisfação social das mais variadas formas. No Brasil, canais de televisão promoveram festivais de música, a partir dos quais alguns cantores se tornaram consagrados na música brasileira, como Chico Buarque de Holanda, Elis Regina, Caetano Veloso, Gilberto Gil, e Geraldo Vandré. Muitas músicas continham mensagens de protestos políticos e sociais, abordados de forma metafórica. Leia os trechos abaixo da letra da música “Cálice”, de Chico Buarque:

“Pai, afasta de mim esse cálice
Pai, afasta de mim esse cálice
Pai, afasta de mim esse cálice
De vinho tinto de sangue

Como beber dessa bebida amarga
Tragar a dor, engolir a labuta

Mesmo calada a boca, resta o peito
Silêncio na cidade não se escuta
De que me vale ser filho da santa
Melhor seria ser filho da outra
Outra realidade menos morta
Tanta mentira, tanta força bruta”

Considerando que as letras das músicas da época tinham como objetivo denunciar a situação política, o aspecto da ditadura militar no Brasil denunciado na música é

- a) o bipartidarismo do período.
- b) o endividamento externo para a realização de muitas obras públicas.
- c) a censura, uma vez que o título da canção é um trocadilho com a palavra “Cale-se”.
- d) o exílio de vários políticos, artistas e intelectuais.

GEOGRAFIA

31. Leia o trecho abaixo, para depois responder à questão.

“Tudo aquilo que nós vemos, o que nossa visão alcança, [...] esta pode ser definida como o domínio do visível, aquilo que a vista abarca. Não é formada apenas de volumes, mas também de cores, movimentos, odores, sons etc.”

SANTOS, Milton. **Metamorfose do espaço habitado**. São Paulo: Hucitec, 1988, p. 21.

A citação acima refere-se a qual categoria da geografia?

- a) Espaço.
- b) Lugar.
- c) Paisagem.
- d) Região.

32. Leia o trecho abaixo, para depois responder à questão.

“O dinamismo da superfície da Terra é fruto da atuação antagonônica de duas forças ou de duas fontes energéticas – as forças endógenas ou internas e as forças exógenas ou externas”.

ROSS, Jurandyr. **Geografia do Brasil**. São Paulo: Edusp, 1995, p. 17.

Sobre a estrutura do relevo brasileiro, marque a alternativa **correta**.

- a) A formação de cadeias de montanhas no Mato Grosso é de origem geológica recente no período Pré-cambriana.
- b) As bacias sedimentares são originárias da deposição de sedimentos ígneos oriundos do interior da crosta terrestre.
- c) As forças endógenas são responsáveis pela formação da superfície da crosta terrestre, fenômeno que esculpe a paisagem pela ação antrópica.
- d) As forças exógenas remodelam o relevo, como o vento, a chuva e o calor. Em conjunto, esses fenômenos são responsáveis por transformar a paisagem.

33. A imagem abaixo representa um tipo de projeção cartográfica.

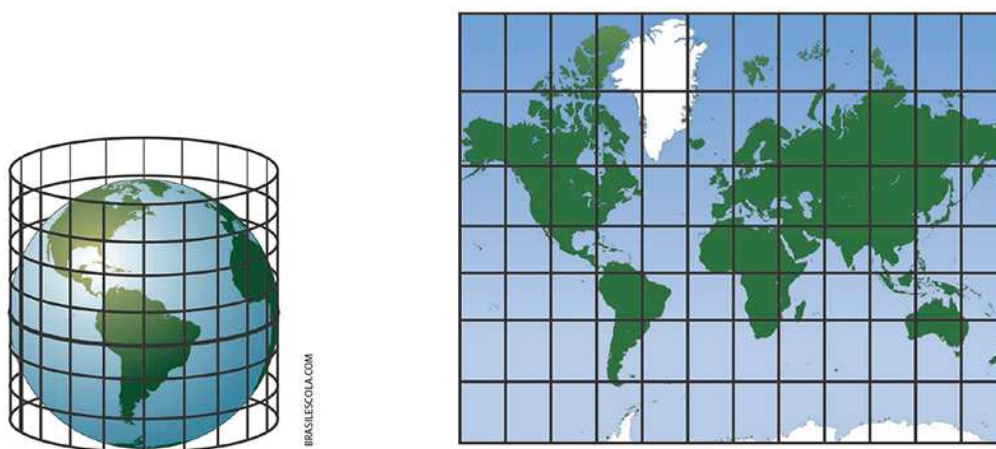

Disponível em: <<http://brasilecola.uol.com.br/geografia/projecoes-cartograficas.htm>>. Acesso em: 20 out. 2017.

Marque a alternativa que corresponda ao tipo de projeção **correta** da imagem acima.

- a) Cônica.
- b) Plana.
- c) Cilíndrica.
- d) Senoidal.

34. Quando duas ou mais cidades se “encontram”, formam um mesmo espaço geográfico. Isso ocorre quando o crescimento dessas cidades é elevado e as suas respectivas malhas urbanas integram-se, tornando-se um único meio urbano.

Disponível em: <<http://mundoeducacao.bol.uol.com.br/geografia/conurbacao.htm>>. Acesso em 20 out. 2017 [Adaptado].

Esse fenômeno urbano refere-se a

- a) Conurbação.
- b) Polarização.
- c) Metropolização.
- d) Industrialização.

35. Leia o trecho abaixo, para depois responder à questão.

“Em função, portanto, do processo de desenvolvimento industrial capitalista e do conseqüente crescimento das cidades, as possibilidades de pôr em prática uma agricultura capitalista decorreram da adoção de um sistema mais adequado ao uso do solo, como, por exemplo, a rotação de culturas, que abolia a técnica milenar do pousio. O sistema da rotação permitia a produção de todo o solo praticamente o ano inteiro”.

OLIVEIRA, Ariovaldo Umbelino de. **Modo capitalista de produção, agricultura e reforma agrária**. São Paulo: Edusp, 2007, p. 28.

A modernização da agricultura no Brasil, a partir dos anos de 1960, acarretou profundas mudanças na estrutura fundiária e no modelo produtivo agrário do país, dentre elas é **correto** afirmar que

- a) o agronegócio se constituiu enquanto alternativa ao modelo oligárquico escravocrata, dos latifúndios, redefinindo as propriedades para os minifúndios.
- b) a Revolução Verde foi o processo de incorporação de novas terras agricultáveis com a implantação de técnicas de correção de solo, melhoramento de sementes, uso de insumos e de equipamentos técnicos para a produção em larga escala.
- c) as novas zonas de produção extensiva e intensiva no país se destinaram à produção de policultura na região centro-oeste e norte do Brasil.
- d) a agricultura brasileira depois da abolição do trabalho escravo, com a chegada dos imigrantes europeus, entrou na fase da produção de *commodities*.

-
36. “A alternância de períodos chuvosos e secos, respectivamente no verão e no inverno, é responsável pela ocorrência de uma cobertura vegetal complexa no centro-oeste brasileiro: o cerrado. Nas últimas décadas, este bioma vem sofrendo profundo processo de degradação ambiental”.

JAMES&MENDES. *Geografia Geral e do Brasil. Estudos para compreensão do espaço*. São Paulo: Editora FTD, 2012.

Marque a alternativa que corresponda ao principal fator que impulsionou o desmatamento do cerrado.

- a) Desenvolvimento sustentável e agroindústria.
- b) Crescimento urbano ordenado.
- c) Queimadas provocadas pela alta umidade do ar.
- d) Expansão da fronteira agrícola.

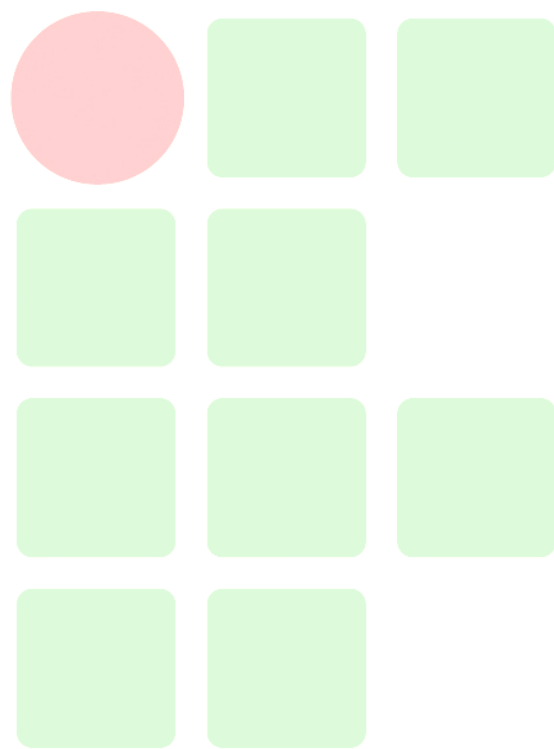

**INSTITUTO
FEDERAL**

Goiás